



ACRIFLEX[®]

ACOPLAMENTOS
FABRICANTE MAIS COMPLETO DO BRASIL

ACOPLAMENTO AE A

Os Acoplamentos ACRIFLEX® Bipartido AE A são compostos de quatro componentes, dois cubos simétricos em aço SAE 1045 e um elemento bipartido longitudinalmente de poliuretano, proporcionando alta capacidade de absorção de choques e desalinhamentos. Sua forma construtiva apresenta várias vantagens:

A elevada flexibilidade do elemento de poliuretano, gera proteção ao equipamento, através da absorção de choques e compensação de desalinhamentos.

Não há contato entre os cubos metálicos, aumentando desta forma a segurança quanto ao risco de incêndios.

Fácil montagem e desmontagem, sem necessidade de mover os equipamentos acoplados.

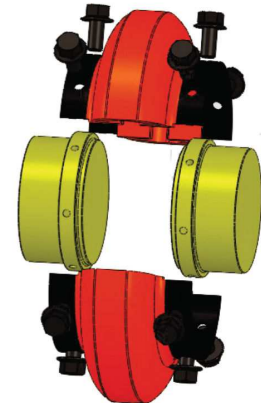

Apresenta várias configurações de posição de montagem dos cubos, ajustando-se com maior facilidade na maioria das distâncias entre eixos.

Sem necessidade de lubrificação.

Reduz vibrações e ruídos, aumentando vida útil do equipamento.

ACOPLAMENTO PADRÃO

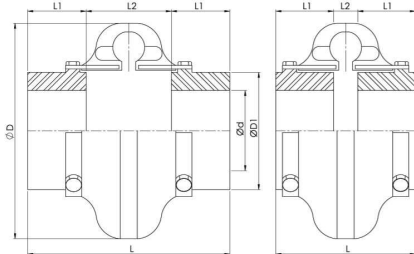

ACOPLAMENTO COM ESPAÇADOR

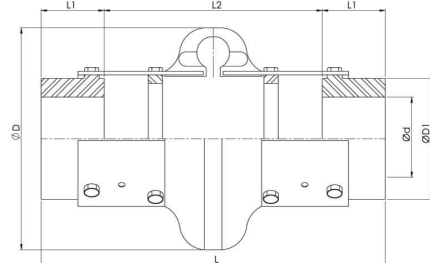

Descrição	Torque Nominal (Nm)	ØD (mm)	ØD1 (mm)	Ød (Furo Máx.) (mm)	L (Comprimento Total) (mm)				L1 (mm)	L2 (Espaço entre eixos) (mm) (3)				RPM Máx.	Peso Total (kg) (4)			
					Padrão		Espaçador			Padrão		Espaçador			Padrão	Espaçador (2)		
Padrão	Espaçador (1)				Mín.	Máx.	Mín.	Máx.		Mín.	Máx.	Mín.	Máx.	Padrão	Espaçador (2)	Padrão	Espaçador	
AE 2A	AES 2RA	21,5	89	38	28	84	94	146	148	24	36	46	91	100	7.500	7.500	0,6	1,0
AE 3A	AES 3RA	41,2	102	50	34	84	122	184	215	38	8	46	86	140	7.500	7.500	1,1	1,9
AE 4A	AES 4RA	62	116	57	42	84	122	184	215	38	8	46	86	140	7.500	7.500	1,4	2,4
AE 5A	AES 5RA	104,5	137	70	48	97	146	184	227	44	9	58	90	140	7.500	7.500	2,5	3,4
AE 10A	AES 10RA	163,8	162	84	55	97	146	184	227	44	9	58	90	140	7.500	7.500	3,7	4,8
AE 20A	AES 20A	260	184	102	60	113	165	238	280	50	13	65	68	180	6.600	4.800	5,9	7,3
AE 30A	AES 30A	412	210	118	75	125	184	238	296	58	9	68	52	180	5.800	4.200	9,5	11,5
AE 40A	AES 40A	622	241	146	85	135	201	238	306	63	9	75	42	180	5.000	3.600	16,0	18,1
AE 50A	AES 50A	864	279	152	90	151	231	238	320	70	11	91	28	180	4.200	3.100	24,5	27,3
AE 60A	AES 60A	1.412	318	165	105	173	261	318	414	82	9	97	67	250	3.800	2.800	32,1	39,0
AE 70A	AES 70A	2.486	356	175	120	189	293	318	420	92	5	109	61	250	3.600	2.600	38,9	46,7
AE 80A	AES 80A	4.463	406	240	155	245	377	318	478	114	17	149	38	250	2.000	1.800	77,3	82,0

(1): O sufixo R indica anel de alta rotação. Os anéis são fornecidos como padrão nos modelos AES 2RA a AES 10RA e, como opcionais, nos modelos AES 20A a AES 80A.

(2): Quando utilizados com anéis de alta rotação, os acoplamentos modelo espaçador, podem operar nas rotações máximas dos modelos padrão.

(3): Dimensões com o eixo rente à face do cubo.

(4): Peso com cubo com furação máxima.

ACOPLAMENTO DE GRADE AF

O acoplamento de grade elástica ACRIFLEX® AF, consiste em dois cubos de aço SAE 1045 inteiramente usinados e protegidos por uma camada antioxidante, grade elástica em aço ligado tratado altamente resistente e elementos de blindagem: Tampas, Guarnição, Anéis de vedação e Parafusos.

Utilizado tanto em posição horizontal e vertical, pois seu sistema de vedação gera grande resistência a entrada de substâncias abrasivas e evita a perda de lubrificante.

Os acoplamentos de grade elástica ACRIFLEX® AF podem ser usados na maioria das aplicações industriais e foi desenvolvido para prover uma vida longa de serviço e proteger ao máximo o equipamento.

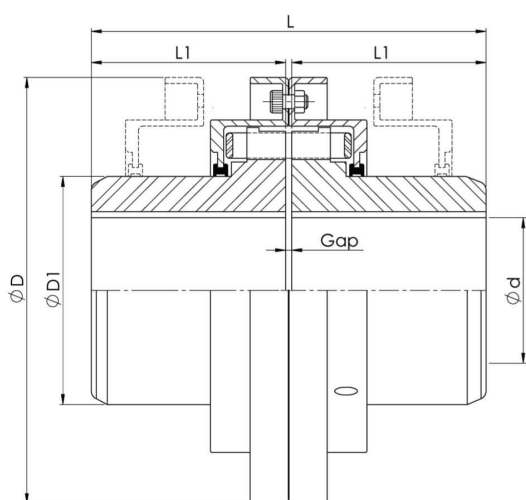

O movimento das grades nos rasgos compressam os desalinhamentos radial, angular e axial não afetando o funcionamento do acoplamento além de amortecer os choques e vibrações.

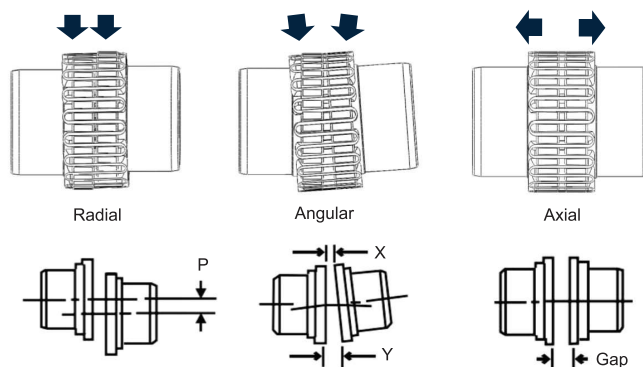

Descrição	Torque Nominal (Nm)	RPM Máx.	ØD (mm)	ØD1 (mm)	Ød (Furo Máx.) (mm)	* L (mm)	L1 (mm)	Peso Total (kg)	Desalinhamento (mm)				
									Angular (X - Y)	Radial (P)	GAP		
											Mín.	Normal	Máx.
A 3F	35	6.000	95	41	27	86	41	1,8	0,13	0,13	1,6	3,2	4,0
A 4F	95	6.000	105	48	32	111	54	2,7	0,13	0,13	1,6	3,2	4,8
A 5F	160	6.000	114	54	38	111	54	3,6	0,13	0,13	1,6	3,2	4,8
A 6F	218	6.000	127	67	46	111	54	4,5	0,13	0,13	1,6	3,2	4,8
A 7F	429	6.000	143	76	56	111	54	6,8	0,13	0,13	1,6	3,2	4,8
A 8F	858	5.000	181	92	67	156	76	14,0	0,25	0,25	1,6	3,2	6,3
A 9F	1.287	4.500	194	98	71	168	83	16,0	0,25	0,25	1,6	3,2	6,3
A 10F	1.722	3.750	210	114	83	195	95	23,0	0,25	0,25	1,6	4,8	9,5
A 11F	2.471	3.600	225	127	90	195	95	27,0	0,25	0,25	1,6	4,8	9,5
A 12F	3.779	3.600	248	137	98	202	98	34,0	0,30	0,30	1,6	4,8	9,5
A 13F	5.160	2.700	276	156	108	202	98	45,0	0,30	0,30	1,6	4,8	9,5
A 14F	7.486	2.500	302	171	118	254	124	66,0	0,30	0,30	1,6	6,3	12,7
A 15F	10.756	2.400	334	184	127	260	127	79,0	0,30	0,30	1,6	6,3	12,7
A 16F	15.044	2.300	380	210	140	260	127	98,0	0,30	0,30	1,6	6,3	12,7
A 17F	19.332	2.200	410	238	152	267	130	129,0	0,30	0,30	1,6	6,3	12,7
A 18F	24.783	2.100	460	273	178	286	140	166,0	0,30	0,30	1,6	6,3	12,7

* A medida L pode variar dependendo da folga entre os cubos.

ACOPLAMENTO DE GRADE AT

O acoplamento de grade elástica ACRIFLEX® AT, consiste em dois cubos de aço SAE 1045 inteiramente usinados e protegidos por uma camada antioxidante, grade elástica em aço ligado tratado altamente resistente, e elementos de blindagem: Tampas, Guarnições, Anéis de vedação e Parafusos.

As tampas bi-partidas horizontalmente, permitem que a manutenção seja realizada rapidamente sem a necessidade de mover equipamentos.

As grades tem seção trapezoidal e todos os tamanhos são compostos por camada simples, facilitando encaixe e desencaixe das mesmas nas ranhuras dos cubos.

Absorve vibrações, choques e compensação de desalinhamentos paralelos, axiais e angulares.

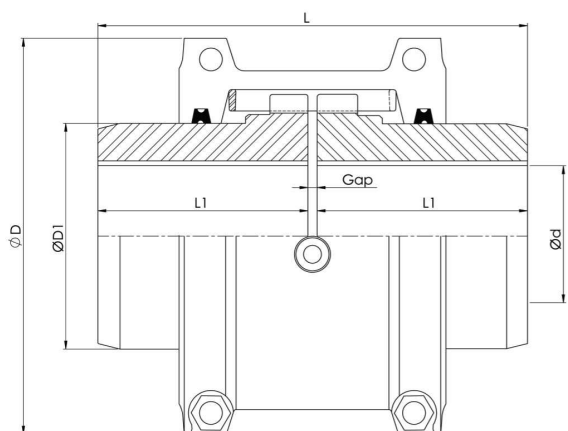

LEVE:

O ponto de contato da grade é na parte externa dos dentes, logo obtém-se um espaço livre para grade flexionar sob variações de carga.

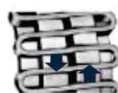

NORMAL:

A medida que a carga aumenta, a distância entre os pontos de contato diminui, mas ainda permanece um vão livre para amortecer as cargas de choque.

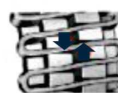

SOBRECARGA:

Sob sobrecargas extremas, a grade assentasse totalmente nos dentes do cubo e transmite carga total diretamente.

Descrição	Torque Nominal (Nm)	RPM Máx.	ØD (mm)	ØD1 (mm)	Ød (Furo Máx.) (mm)	* L (mm)	L1 (mm)	Peso Total (kg)	Desalinhamento (mm)				
									Angular (X - Y)	Radial (P)	GAP		
											Min.	Normal	Máx.
A 1020T	49	4.500	101	39,7	28	98,0	47,6	1,9	0,25	0,3	1,5	3	4,5
A 1030T	133	4.500	111	49,2	35	98,0	47,6	2,6	0,3	0,3	1,5	3	4,5
A 1040T	225	4.500	117	57,2	43	104,6	50,8	3,4	0,3	0,3	1,5	3	4,5
A 1050T	393	4.500	139	66,7	50	123,6	60,3	5,4	0,45	0,4	1,5	3	4,5
A 1060T	618	4.350	151	76,2	56	130,0	63,5	7,3	0,45	0,4	1,5	3	4,5
A 1070T	912	4.125	163	87,3	67	155,4	76,2	10	0,5	0,4	1,5	3	4,5
A 1080T	1.895	3.600	194	104,8	80	180,8	88,9	18	0,6	0,4	1,5	3	6
A 1090T	3.369	3.600	215	123,8	95	199,8	98,4	25	0,7	0,4	1,5	3	6
A 1100T	5.685	2.400	250	142,1	110	245,7	120,6	42	0,85	0,5	1,5	4,5	9,5
A 1110T	8.493	2.250	271	160,3	120	258,5	127,0	54	0,9	0,5	1,5	4,5	9,5
A 1120T	12.423	2.025	308	179,4	140	304,4	149,2	81	1,2	0,5	1,5	6	12,5
A 1130T	18.038	1.800	346	217,5	170	329,8	161,9	121	1,2	0,6	1,5	6	12,5
A 1140T	25.969	1.650	384	254,0	200	371,6	184,2	178	1,4	0,6	1,5	6	12,5
A 1150T	36.147	1.500	453	269,2	215	371,8	182,9	234	1,6	0,6	1,5	6	12,5
A 1160T	50.816	1.350	502	304,8	240	402,2	198,1	317	1,8	0,6	1,5	6	12,5
A 1170T	67.731	1.225	567	355,6	280	437,8	215,9	448	2	0,6	1,5	6	12,5
A 1180T	93.911	1.100	630	393,7	300	483,6	238,8	619	2,25	0,75	1,5	6	12,5
A 1190T	124.232	1.050	675	436,9	335	524,2	259,1	776	2,5	0,75	1,5	6	12,5
A 1200T	169.363	900	757	497,8	360	564,8	279,4	1.057	2,75	0,75	1,5	6	12,5

* A medida L pode variar dependendo da folga entre os cubos.

ACOPLAMENTO DE ENGRENAGEM LINHA G

O acoplamento de engrenagem ACRIFLEX® linha G, consiste em dois cubos e duas tampas de aço SAE 1045 inteiramente usinados e protegidos por uma camada antioxidante, e elementos de blindagem: Guarnição, Anéis de vedação e Parafusos de alta resistência.

Os dentes triplamente abaulados dos acoplamentos de engrenagem ACRIFLEX® são abaulados na raiz, ponta e face podendo articular-se livremente e minimizar o desgaste causado pelo desalinhamento.

Sua fabricação está totalmente normalizada e padronizada dentro da Norma ANSI/AGMA 9008-B00 sendo assim intercambiável com os demais fabricantes que seguem esta norma.

Ideal para aplicações com torque elevado.

Os acoplamentos de engrenagem são utilizados em vários tipos de aplicações e acomoda desalinhamentos angulares, paralelos e combinados.

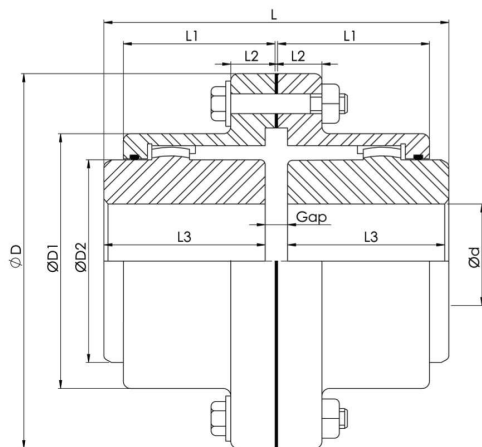

Disponível nas configurações: Flexível-Flexível G20 (parafusos expostos), Flexível-Flexível G10 (parafusos embutidos), Semi-flexível (G52), rígido (G82).

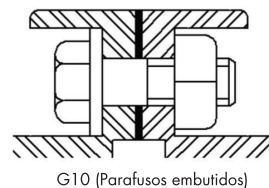

O acoplamento Semi-flexível (G52) é composto por uma metade flexível e uma metade rígida. Essa configuração não acomoda o deslocamento paralelo de eixos, mas acomoda o desalinhamento angular.

Descrição	Torque Nominal (Nm)	RPM Máx.	ØD (mm)	ØD1 (mm)	ØD2 (mm)	Ød (Furo Máx.) (mm)	L (mm)	L1 (mm)	L2 (mm)	L3 (mm)	Gap	Peso Total (Kg)
A 1010G	1.140	8.000	115,9	83,8	68,6	50	88,9	38,9	14,0	42,9	3	4,5
A 1015G	2.350	6.500	152,4	105,2	86,4	65	101,6	47,8	19,0	49,3	3	9,0
A 1020G	4.270	5.600	177,8	126,5	105,2	78	127,0	59,4	19,0	62,0	3	16,0
A 1025G	7.470	5.000	212,7	154,9	130,6	98	158,9	71,6	21,8	77,0	5	29,5
A 1030G	12.100	4.400	239,7	180,3	152,4	111	187,4	83,8	21,8	91,2	5	43,0
A 1035G	18.500	3.900	279,4	211,3	177,8	134	218,9	97,5	28,4	106,4	6	68,0
A 1040G	30.600	3.600	317,5	245,4	209,6	160	247,3	111,3	28,4	120,6	6	97,5
A 1045G	42.000	3.200	346,1	274,1	235,0	183	277,7	122,9	28,4	134,9	8	136,0
A 1050G	56.600	2.900	388,9	305,8	254,0	200	314,3	140,7	38,1	153,2	8	191,0
A 1055G	74.000	2.650	425,4	334,3	279,4	220	344,3	158,0	38,1	168,1	8	249,0
A 1060G	90.400	2.450	457,2	366,0	304,8	244	384,4	169,2	25,4	188,2	8	306,0
A 1070G	135.000	2.150	527,0	424,9	355,6	289	451,5	195,6	28,4	220,7	10	485,0

ACOPLAMENTO AX

Os acoplamentos ACRIFLEX® AX são compostos por dois cubos simétricos de Ferro Fundido Nodular ou Aço SAE 1020 e um elemento elástico vulcanizado de borracha natural de elevada elasticidade, flexibilidade e resiliência. Absorve desalinhamentos reduzindo os esforços e aumentando a vida útil dos componentes.

Proporcionam uma eficiente redução do nível de ruído a partir do isolamento de vibrações e choques entre máquina acionada e máquina acionadora.

Garante uma perfeita isolação elétrica entre os eixos, evitando com isso, uma importante causa de colapso de rolamentos.

Amortecimento de vibrações e choques.

Fácil substituição, não é necessário mover o motor para substituição da banda elástica.

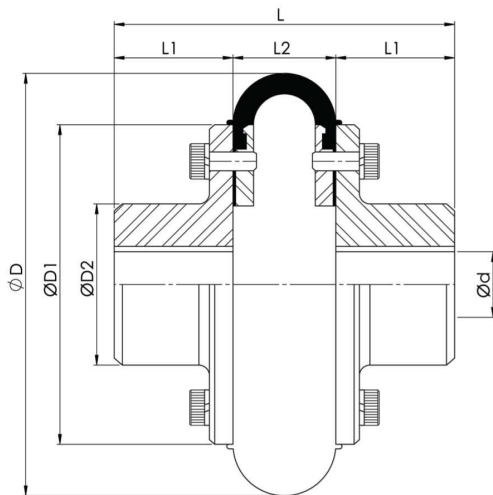

Dispensa lubrificação.

A linha AX pode ser fabricada com o elemento elástico especial, onde seu torque aumenta em 25%. (Linha reforçada)



A forma construtiva com cubo integral (CI) proporciona que o Ød* (furo Max.) seja maior.

Descrição	Torque Nominal (Nm)	RPM Máx.	ØD (mm)	ØD1 (mm)	ØD2 (mm)	Ød (Furo Máx.) (mm)	Ød* CI (Furo Máx.) (mm)	L (mm)	L1 (mm)	L2 (mm)	Peso Total (Kg)	Peso CI Total (Kg)	Desalinhamento		
													Axial (mm)	Radial (mm)	Angular (°)
AX 25	45	5.000	95	74	36	24	38	80	25	30	1,1	1,3	0,50	0,25	0,5°
AX 35	90	4 000	125	96	49	32	45	110	35	40	2,6	3,7	0,75	0,40	1,0°
AX 50	340	3.600	166	127	70	48	60	150	50	50	5,6	6,75	1,00	0,50	1,5°
AX 70	940	3.600	222	169	100	70	90	205	70	65	14,2	21,5	1,50	0,80	1,5°
AX 90	1.700	3.600	302	218	116	85	105	250	80	90	25,0	39,7	2,00	1,00	1,5°
AX 105	2.500	3.600	335	235	144	100	125	290	100	90	40,5	57,6	2,00	1,00	1,5°
AX140/100	6.800	1.800	402	288	150	110	-	320	100	120	62,0	-	3,00	2,00	2,0°
AX140/140	6.800	1.800	402	288	195	140	170	380	130	120	96,5	142	3,00	2,00	2,0°
AX200/90	20.150	1.200	550	436	150	100	-	385	100	185	135	-	4,00	3,00	3,0°
AX200/140	20.150	1.200	550	436	195	140	-	445	130	185	159	-	4,00	3,00	3,0°
AX200/200	20.150	1.200	550	436	276	200	250	545	180	185	221	348,5	4,00	3,00	3,0°

* Furo máximo para forma construtiva com cubo integral (CI)

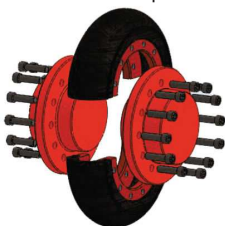

A forma construtiva com o elemento bipartido (BP) proporciona que o elemento elástico seja substituído sem a necessidade de mover o motor mesmo quando as pontas dos eixos estiverem muito próximas.

ACOPLAMENTO AG

Os acoplamentos ACRIFLEX® AG são compostos por dois cubos simétricos de ferro fundido cinzento e um elemento elástico de borracha sintética de elevada resistência à poeira, óleo e água.

O acoplamento ACRIFLEX® é torcionalmente elástico e flexível, logo essas características o fazem capaz de absorver vibrações, choques, desalinhamentos radiais, axiais e angulares.

Utilizado tanto em posição horizontal e vertical, desde que corretamente fixados. Aceitam reversões de movimentos.

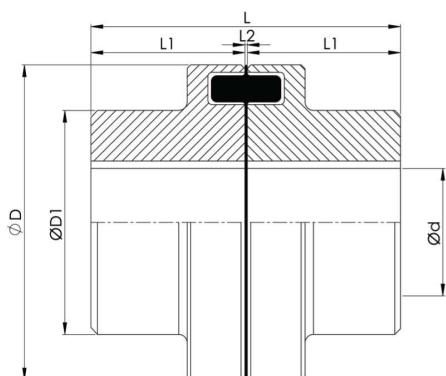

Temperaturas de trabalho na faixa de -20°C a 80°C .

Por sua forma construtiva simples, a instalação é rápida e segura. A manutenção é minimizada, pois não há necessidade de lubrificação.

Descrição	Torque Máximo (Nm)	RPM Máx.	ØD (mm)	ØD1 (mm)	Ød (Furo Máx.) (mm)	L (mm)	L1 (mm)	L2 (mm)	Peso Total (Kg)	Desalinhamento		
										Axial (mm)	Radial (mm)	Angular (°)
AG 050	41	9.000	50	33	22	52,0	25	2,0	0,45	0,5	0,5	1,5°
AG 067	72	6.500	67	46	30	62,5	30	2,5	0,93	0,5	0,5	1,5°
AG 082	162	5.400	82	53	38	83,0	40	3,0	1,80	1,0	0,5	1,5°
AG 097	340	4.600	97	68	45	103,0	50	3,0	3,50	1,0	0,5	1,5°
AG 112	540	4.000	112	79	50	123,5	60	3,5	5,00	1,0	0,5	1,2°
AG 128	865	3.500	128	90	60	143,5	70	3,5	7,90	1,0	0,6	1,2°
AG 148	1.350	3.100	148	107	70	163,5	80	3,5	12,30	1,0	0,6	1,2°
AG 168	2.250	2.650	168	124	80	183,5	90	3,5	18,40	1,5	0,6	1,2°
AG 194	3.600	2.300	194	140	90	203,5	100	3,5	26,30	1,5	0,7	1,2°
AG 214	5.400	2.100	214	157	100	224,0	110	4,0	35,60	2,0	0,7	1,2°
AG 240	8.640	1.850	240	179	120	244,0	120	4,0	46,80	2,0	0,7	1,2°
AG 265	13.500	1.700	265	198	130	285,5	140	5,5	66,30	2,5	0,7	1,2°
AG 295	18.000	1.550	295	214	140	308,0	150	8,0	85,20	2,5	0,8	1,2°
AG 330	23.400	1.450	330	248	170	328,0	160	8,0	120,0	2,5	0,8	1,0°

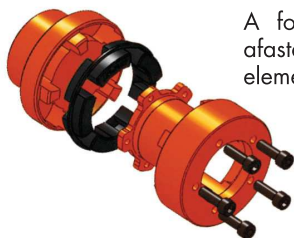

A forma construtiva do acoplamento AG-G permite o afastamento axial da capa para inspecionar ou trocar o elemento elástico sem o deslocamento dos cubos.

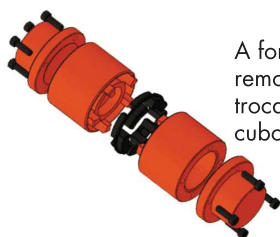

A forma construtiva do acoplamento AG-H permite a remoção radial do espaçador para inspecionar ou trocar o elemento elástico sem o deslocamento dos cubos.

ACOPLAMENTO AG-G

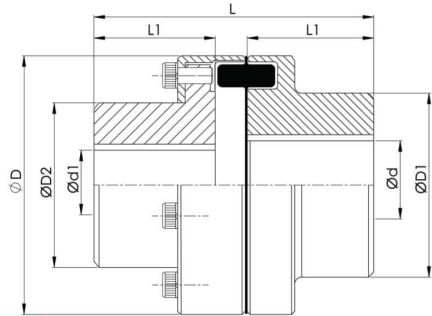

Descrição	Torque Máximo (Nm)	RPM Máx.	ØD (mm)	ØD1 (mm)	ØD2 (mm)	Ød (Furo Máx.) (mm)	Ød1 (Furo Máx.) (mm)	L1 (mm)	L (mm)	Peso Total (kg)
AG-G 082	162	5.400	82	53	44,5	38	28	40	92	1,90
AG-G 097	340	4.600	97	68	54,5	45	35	50	113	3,90
AG-G 112	540	4.000	112	79	64,5	50	42	60	133	5,00
AG-G 128	865	3.500	128	90	74,5	60	48	70	154	7,90
AG-G 148	1.350	3.100	148	107	92,5	70	60	80	176	12,40
AG-G 168	2.250	2.650	168	124	104,5	80	65	90	198	18,40
AG-G 194	3.600	2.300	194	140	121,5	90	75	100	221	26,60
AG-G 214	5.400	2.100	214	157	135,5	100	85	110	243	35,60
AG-G 240	8.640	1.850	240	179	146,0	120	95	120	267	45,80
AG-G 265	13.500	1.700	265	198	164,0	130	105	140	310	66,00
AG-G 295	18.000	1.550	295	214	181,0	140	115	150	334	84,00
AG-G 330	23.400	1.450	330	248	208,0	170	130	160	356	117,0

ACOPLAMENTO AG-H

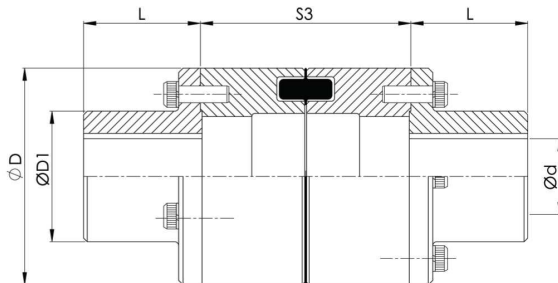

Descrição	Torque Máximo (Nm)	RPM Máx.	ØD (mm)	ØD1 (mm)	Ød (Furo Máx.) (mm)	L (mm)	S3 = 100mm	S3 = 140mm	S3 = 180mm
							Peso Total (kg)	Peso Total (kg)	Peso Total (kg)
AG-H 067	72	6.500	67	46	30	30	2,0	2,9	-
AG-H 082	162	5.400	82	53	38	40	3,1	4,0	-
AG-H 097	340	4.600	97	68	45	50	6,0	6,1	-
AG-H 112	540	4.000	112	79	50	60	8,2	8,9	-
AG-H 128	865	3.500	128	90	60	70	11,8	13,0	-
AG-H 148	1.350	3.100	148	107	70	80	18,0	19,0	21,1
AG-H 168	2.250	2.650	168	124	80	90	25,1	27,2	28,2
AG-H 194	3.600	2.300	194	140	90	100	35,0	37,0	38,8
AG-H 214	5.400	2.100	214	157	100	110	48,1	50,0	52,0
AG-H 240	8.640	1.850	240	179	120	120	65,5	68,4	71,1
AG-H 265	13.500	1.700	265	198	130	140	86,0	89,2	93,3
AG-H 295	18.000	1.550	295	214	140	150	-	119,9	123,3
AG-H 330	23.400	1.450	330	248	170	160	-	-	168,6

ACOPLAMENTO AGR

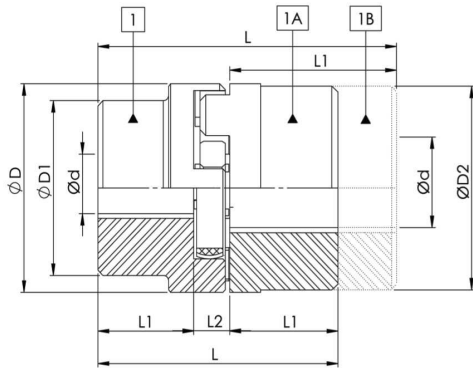
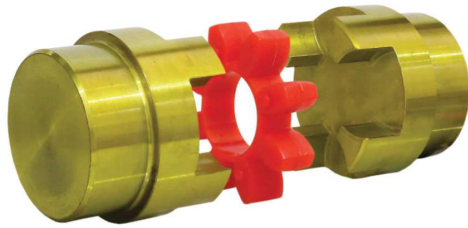

Descrição	Torque Nominal (Nm)	RPM Máx.	Cubo Tipo	ØD (mm)	ØD1 (mm)	ØD2 (mm)	Ød (Furo Máx.) (mm)	L (mm)	L1 (mm)	L2 (mm)
	Elem. 98 ShA									
AGR 19	17	19.000	1	40	32	-	19	66	25	16
AGR 19	17	19.000	1A	40	-	-	25	66	25	16
AGR 19	17	19.000	1B	40	-	-	25	90	37	16
AGR 24	60	14.000	1	55	40	-	25	78	30	18
AGR 24	60	14.000	1A	55	-	-	35	78	30	18
AGR 24	60	14.000	1B	55	-	-	35	118	50	18
AGR 28	160	11.800	1	65	48	-	28	90	35	20
AGR 28	160	11.800	1A	65	-	-	40	90	35	20
AGR 28	160	11.800	1B	65	-	-	40	140	60	20
AGR 38	325	9.500	1	80	70	-	48	114	45	24
AGR 38	325	9.500	1A	80	-	78	48	114	45	24
AGR 38	325	9.500	1B	80	-	78	48	164	70	24
AGR 42	450	8.000	1	95	85	-	55	126	50	26
AGR 42	450	8.000	1A	95	-	94	55	126	50	26
AGR 42	450	8.000	1B	95	-	94	55	176	75	26
AGR 48	525	7.100	1	105	95	-	62	140	56	28
AGR 48	525	7.100	1A	105	-	104	62	140	56	28
AGR 48	525	7.100	1B	105	-	104	62	188	80	28
AGR 55	685	6.300	1	120	110	-	74	160	65	30
AGR 55	685	6.300	1A	120	-	118	74	160	65	30
AGR 55	685	6.300	1B	120	-	120	74	210	90	30
AGR 65	940	5.600	1	135	115	-	80	185	75	35
AGR 75	1.920	4.750	1	160	135	-	95	210	85	40
AGR 90	3.600	3.750	1	200	160	-	110	245	100	45

ACOPLAMENTO AGS

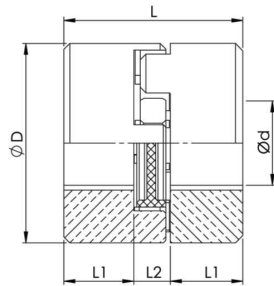

AGS Tamanho 9-38
Cubos em alumínio

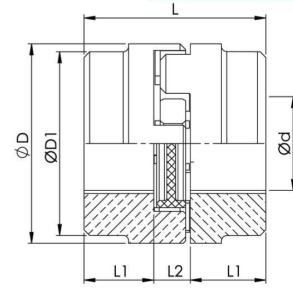

AGS Tamanho 42-75
Cubos em aço

Descrição	Torque Nominal (Nm)	RPM Máx. Cubo Tipo		ØD (mm)	ØD1 (mm)	Ød (Furo Máx.) (mm) Cubo Tipo			L (mm)	L1 (mm)	L2 (mm)
		1.0 / 1.1	2.0			1.0	1.1	2.0			
		Elem. 98 ShA									
AGS 9	5,0	23.800	19.000	20	-	10	11	11	30	10	10
AGS 14	12,5	15.900	12.700	30	-	15	16	16	35	11	13
AGS 19	17,0	11.900	9.550	40	-	24	24	24	66	25	16
AGS 24	60,0	8.650	6.950	55	-	28	28	28	78	30	18
AGS 28	160	7.350	5.850	65	-	38	38	38	90	35	20
AGS 38	325	5.950	4.750	80	-	45	45	45	114	45	24
AGS 42	450	5.000	4.000	95	85	55	55	50	126	50	26
AGS 48	525	4.550	3.600	105	95	62	62	55	140	56	28
AGS 55	685	3.950	3.150	120	110	74	74	68	160	65	30
AGS 65	940	3.500	2.800	135	115	80	80	70	185	75	35
AGS 75	1.920	2.950	2.350	160	135	95	95	80	210	85	40

- * Cubo tipo 1.0 (chaveta e parafuso de fixação)
- * Cubo tipo 1.1 (sem chaveta e parafuso de fixação)
- * Cubo tipo 2.0 (Clamp - rasgo único)

ACOPLAMENTO AW R

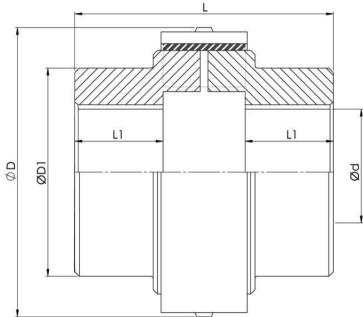

Descrição	Torque Nominal (Nm)	RPM Máx.	ØD (mm)	ØD1 (mm)	Ød (Furo Máx.) (mm)	L (mm)	L1 (mm)	Peso Total (kg)
AW 5R	62	4.500	80,4	60	38	72	26	1,48
AW 10R	130	4.500	94,4	72	48	92	34	2,70
AW 20R	316	4.500	130,1	92	60	122	45	6,07
AW 30R	520	4.500	149,1	105	65	152	58	10,0
AW 40R	1.028	3.600	185,0	130	85	181	67	18,1
AW 50R	2.508	3.000	232,0	178	105	215	77	35,6
AW 60R	4.011	2.500	278,0	210	135	275,4	100	62,4
AW 70R	8.011	2.100	321,0	251	160	324,1	120	98,2
AW 80R	15.027	1.800	381,0	270	190	376,9	140	165,0

ACOPLAMENTO AWA-AWAC

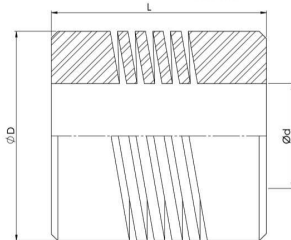

Descrição		ØD (mm)	L (mm)	Ød (Furo Padrão) (mm)	Ød (Furo Máx.) (mm)
Com Rasgo (Clamp)	Sem Rasgo				
AWAC 15	-	15	22	3	5
-	AWA 15	15	20	3	5
AWAC 20	-	20	28	4	6
-	AWA 20	20	20	4	6
AWAC 25	-	25	30	6	10
-	AWA 25	25	25	6	10
AWAC 30	-	30	38	9	12
-	AWA 30	30	30	9	12
AWAC 40	-	40	50	12	16
-	AWA 40	40	50	12	16
AWAC 50	-	50	54	14	20
-	AWA 50	50	54	14	20

ACOPLAMENTO AE

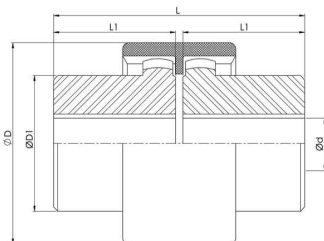

Descrição	Torque Nominal (Nm)	RPM Máx.	ØD (mm)	ØD1 (mm)	Ød (Furo Máx.) (mm)	L (mm)	L1 (mm)	Peso Total (kg)
AE 28	31	5.000	67,0	44	28	80	40	1,10
AE 42	62	5.000	89,0	60	42	85	42	2,00
AE 60	220	4.000	136,5	94	60	132,5	65	7,86

ACOPLAMENTO AD

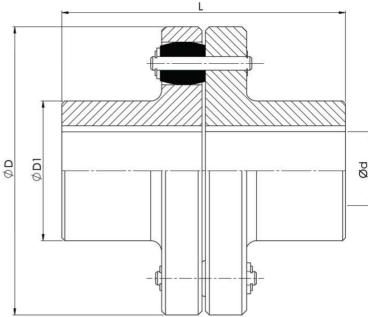

Descrição	Torque Nominal (Nm)	RPM Máx.	ØD (mm)	ØD1 (mm)	Ød (Furo Máx.) (mm)	L (mm)	Peso Total (Kg)
AD 3	140	4.500	112	58	38	104	3,1
AD 4	220	4.000	125	68	42	114	4,5
AD 5	355	3.600	140	74	48	124	6,4
AD 6	540	3.400	160	85	55	144	9,5
AD 7	885	3.200	170	98	60	164	12,7
AD 9	1.765	2.500	225	125	80	197	25,9
AD 11	3.530	2.200	270	170	110	237	49,8
AD 13	7.060	1.700	360	220	150	300	107,8
AD 15	14.025	1.300	450	270	180	380	213,9

ACOPLAMENTO ASN

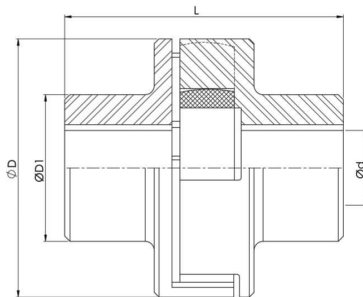

Descrição	Torque Máximo (Nm)	RPM Máx.	ØD (mm)	ØD1 (mm)	Ød (Furo Máx.) (mm)	L (mm)	Peso Total (kg)
ASN 50	61	15.000	50	42	25	75	0,80
ASN 70	240	11.000	70	55	35	100	1,80
ASN 85	340	9.000	85	65	40	110	2,70
ASN 100	600	7.250	105	67	45	125	4,00
ASN 125	1.120	6.000	126	84	56	145	6,70
ASN 145	1.800	5.250	145	100	67	160	10,0
ASN 170	2.850	4.500	170	125	83	190	17,0
ASN 200	4.950	3.750	200	150	100	245	31,0
ASN 230	7.740	3.250	230	178	118	270	48,0
ASN 260	11.940	3.000	260	210	140	285	70,0
ASN 300	17.550	2.500	300	243	162	330	105,0

ACOPLAMENTO AV

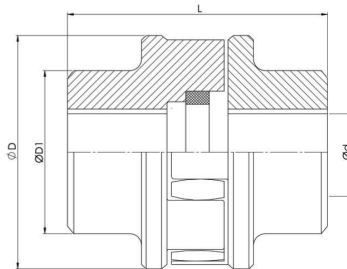
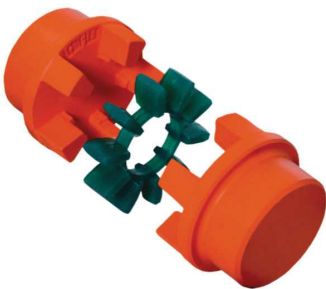

Descrição	Torque Máximo (Nm)	RPM Máx.	ØD (mm)	ØD1 (mm)	Ød (Furo Máx.) (mm)	L (mm)	Peso Total (kg)
AV 24	90	12.000	55	48	30	66	0,8
AV 28	130	10.300	62	54	35	76	1,1
AV 32	200	9.200	70	60	40	86	1,6
AV 38	400	7.600	84	70	45	100	2,7
AV 42	540	7.100	92	75	50	110	3,4
AV 48	770	6.200	105	84	56	124	5,0
AV 55	1.030	5.400	120	98	65	140	7,4
AV 60	1.330	4.900	130	105	70	152	9,4
AV 65	1.820	4.500	142	112	75	165	11,9
AV 75	2.880	3.900	165	128	85	190	18,0

ACOPLAMENTO AZ

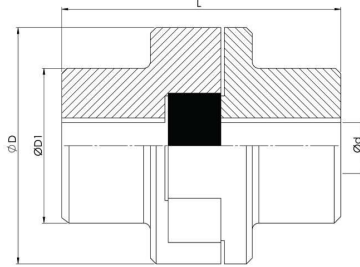

Descrição	Torque Máximo (Nm)	RPM Máx.	ØD (mm)	D1 (mm)	Ød (Furo Máx.) (mm)	L (mm)	Peso Total (Kg)
AZ 01	6	3.500	48	36	20	65	0,63
AZ 02	13	3.500	60	45	25	83	1,21
AZ 03	30	3.500	75	56	32	104	2,08
AZ 04	49	3.000	95	70	40	120	4,18
AZ 05	98	2.000	116	80	50	148	7,22
AZ 06	157	2.000	150	105	65	200	14,99

ACOPLAMENTO AM

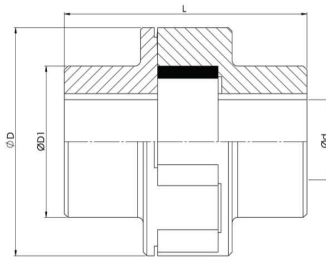

Descrição	Torque Máximo (Nm)	RPM Máx.	ØD (mm)	ØD1 (mm)	Ød (Furo Máx.) (mm)	L (mm)	Peso Total (Kg)
AM 2	20	6.000	50	34	22	62	0,5
AM 3	40	5.000	68	46	30	75	1,0
AM 4	88	4.200	83	53	35	98	2,0
AM 5	141	3.600	97	70	45	120	4,0
AM 6	247	3.100	112	80	50	148	6,5

ACOPLAMENTO AC

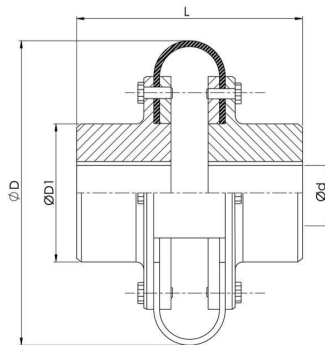

Descrição	Torque Máximo (Nm)	RPM Máx.	*ØD (mm)	D1 (mm)	Ød (Furo Máx.) (mm)	L (mm)	Peso Total (Kg)
AC 60	14	3.600	108	32	19	90	1,0
AC 080	27	3.600	130	46	28	96	2,1
AC 100	47	3.600	150	58	38	105	3,5
AC 130	64	3.600	185	71	42	120	7,0
AC 150	90	3.600	210	82	48	130	10,0
AC 175	147	3.600	245	95	55	152	15,1
AC 200	382	2.000	310	110	65	195	27,0
AC 250	647	1.800	365	120	75	240	43,5
AC 300	980	1.800	420	145	85	260	63,5

* Variação +/- 5mm

ACOPLAMENTO TN

Os Acoplamentos ACRIFLEX® TN é um acoplamento flexível e torcionalmente elástico. Tem grandes vantagens devido ao seu processo de fabricação, que permite trabalhar com desalinhamentos Radiais, Axiais e Angulares. São compostos por dois cubos simétricos de ferro fundido nodular e um elemento elástico alojado entre eles.

Elemento composto por malhas internas de transmissão de torque e borracha vulcanizada na parte externa. Essas duas características de fabricação agregadas em um único acoplamento permitem que seu elemento elástico possa trabalhar em ambientes altamente agressivos, exposto a água, poeiras, resíduos de óleos e resiste à temperatura de -40 C até 100 C.



Acoplamento leve, compacto e de fácil instalação. Isento de lubrificação. Montagem com apenas 3 parafusos de fixação cada lado, diminuindo o tempo de máquina parada.

Troca de elementos sem deslocar cubos.

Elevado fator de segurança, chegando a 10 vezes o torque nominal, proporcionando maior vida útil.

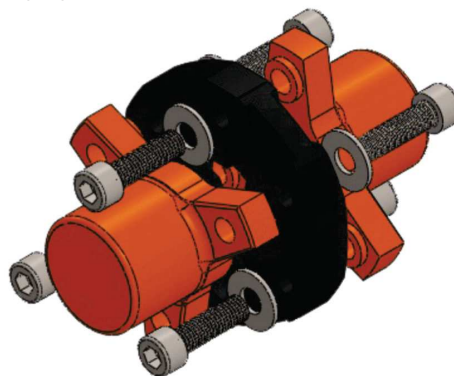
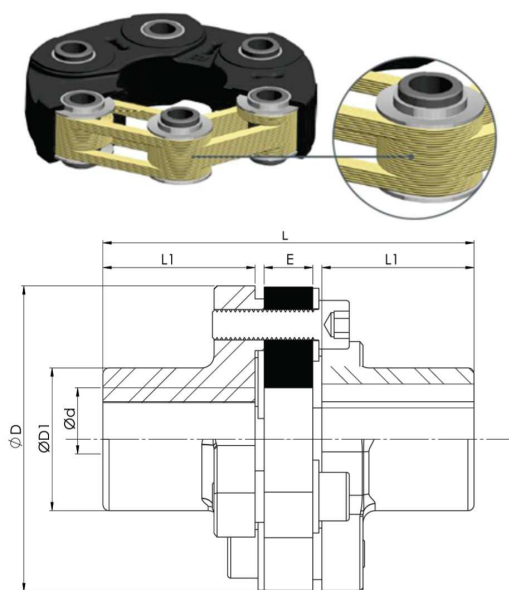

Descrição	Torque Nominal (Nm)	Torque Máximo (Nm)	RPM Máx.	ØD (mm)	ØD1 (mm)	Ød (Furo Máx.) (mm)	L (mm)	L1 (mm)	E (mm)	Peso Total (kg)	Desalinhamento	
											Axial +/- X (mm)	Angular α (°)
TN35 (GA000-017)	100	200	17.000	101	47	32	122	50	16	1,60	2,0	3,0
TN55 (GA000-013)	260	520	14.000	115	50	34	138	55	22	2,10	2,0	3,0
TN60 (GA000-012)	400	800	10.700	162	80	50	196	85	20	7,70	2,0	3,0
TN70 (GA000-015)	740	1.480	10.600	162	80	50	206	85	30	7,90	2,0	3,0
TN75 (GA000-019)	1.400	2.800	8.800	195	95	62	243	100	33	13,16	2,0	3,0
TN90 (GA000-027)	2.040	4.080	7.200	237	125	80	287	120	37	25,20	2,0	3,0
TN100 (GA000-003)	3.240	6.480	5.500	281	165	100	342,5	150	32,5	51,30	2,0	3,0

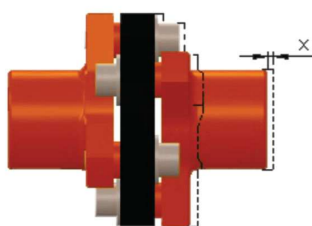

Desalinhamento Axial

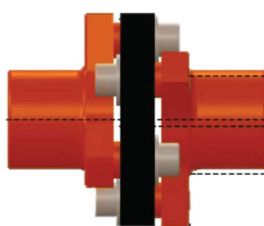

*Desalinhamento Radial

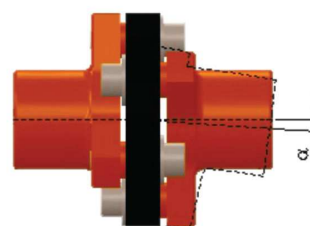

Desalinhamento Angular

*Compensa pequenas diferenças (y) de centro, dependendo do tamanho do acoplamento pode ser maior ou menor a compensação